

SMART HUB-300

21V / 300VA



CZ | Tento produkt používejte pouze v rámci originálního systému in-lite. Pokud jsou v systému použity komponenty nedodané společností in-lite, zaniká nárok na záruku. Komponenty systému in-lite (svítidla, transformátory, minikonекtory, konektory Easy Lock a kabelové koncovky apod.) instalujte tak, aby je bylo možno kdykoliv zkontrolovat a případně nahradit. Nikdy nepoužívejte systémový kabel in-lite v kombinaci s napětím 230V. Kabel je vhodný pouze pro nízkonapětové osvětlení systému in-lite s provozním napětím 12-21VAC.

EN | This product may only be used within the in-lite system. If components are used in the system that do not originate from in-lite, the warranty no longer applies | Install the in-lite system components (fixtures, transformers, mini-connectors, Easy-Locks and cable connectors) so that they can easily be replaced | Never use the in-lite low-voltage cable in combination with 100-240V. This is only suitable for use with the components of the in-lite 21 volt low-voltage system.

DE | Verwenden Sie dieses Produkt nur in einem in-lite-System. Wenn im System Komponenten verwendet werden, die nicht von in-lite stammen, verfällt der Garantieanspruch | Montieren Sie die Komponenten des in-lite-Systems so (Lampen, Transformatoren, Mini-Verbinder, Easy-Locks und Kabelverbinder) so, dass sie jederzeit ersetzt werden können | Verwenden Sie das in-lite Niederspannungskabel nicht in Kombination mit 100-240V. Es ist nur für die Verwendung in Kombination mit Teilen des in-lite-21-Volt-Niederspannungssystems geeignet.

NO | Dette produktet må bare brukes i forbindelse med in-lite systemet. Hvis det benyttes komponenter i systemet som ikke kommer fra in-lite, forfaller retten til garanti | Monter komponentene i in-lite systemet (lamper, transformatorer, minikontakter, Easy-Lock og kabelskjøtere) slik at de alltid kan skiftes | Lavspenningskabelen fra in-lite må aldri brukes til 100-240 V. Den er kun egnet til bruk sammen med delene fra in-lite 21 volt lavspenningsystem.

SE | Använd bara denna produkt i kombination med in-lite-systemet | Om komponenter används i systemet som inte kommer från in-lite, förfaller garantin | Montera alltid komponenterna i in-lite-systemet (armaturer, transformatorer, mini-connеctors, Easy-Locks och kabelkopplingar) så att man lätt kan komma åt dem | Använd aldrig lågspänningskabeln i kombination med 100-240 V | Den är endast lämplig för användning i kombination med ett lågspänningssystem på 21 V.

FR | Utilisez ce produit uniquement au sein du système in-lite. Lorsque des composants non d'origine in-lite sont utilisés dans le système, tout droit à garantie devient caduc | Montez les composants du système in-lite (armatures, transformateurs, mini-connеcteurs, systèmes Easy-Lock et raccords de câble) de manière à ce qu'ils puissent toujours être remplacés | N'utilisez jamais le câble basse tension in-lite en combinaison avec le 100-240 V. Celui-ci convient uniquement pour l'utilisation en combinaison avec les composants du système basse tension 21 volts in-lite.

STÁHNĚTE SI SVOJI
APLIKACI IN-LITE APP



GET IT ON
Google Play



Download on the
App Store

ONLY USE 10/2 CABLE

POUŽÍVEJTE POUZE KABEL 10/2

2X 

6x 

6x 

1X

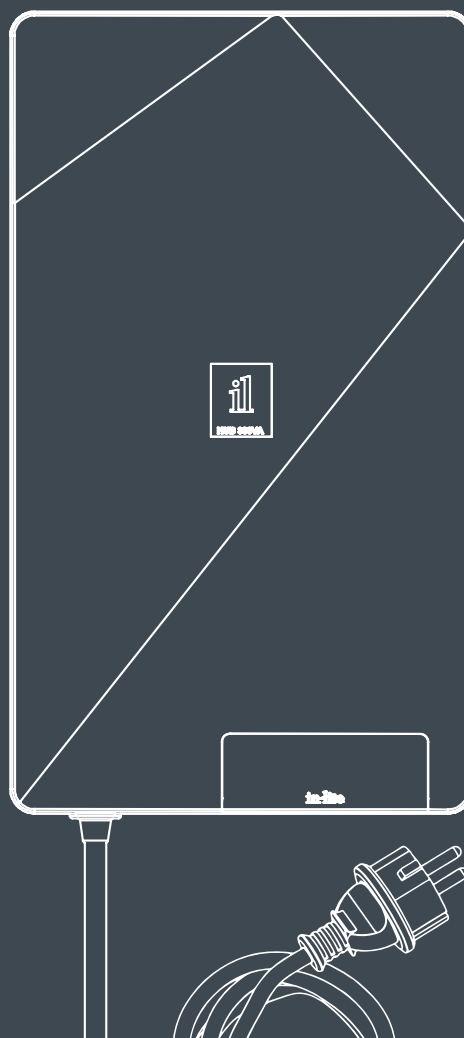

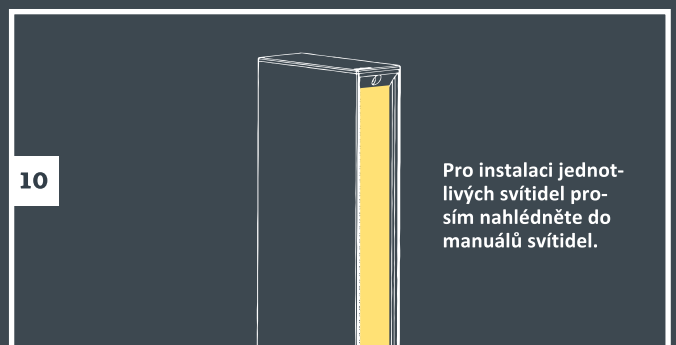
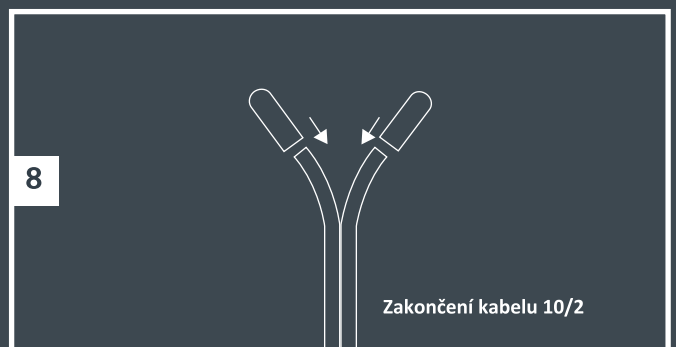
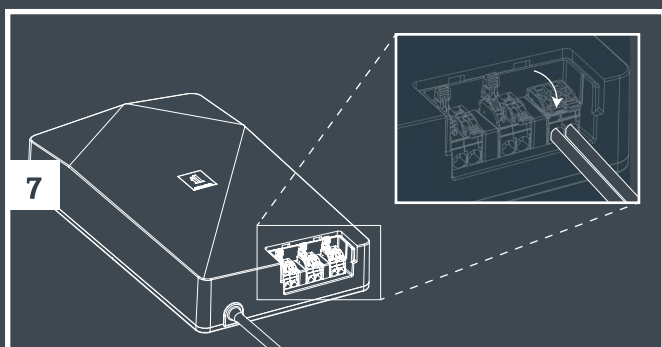
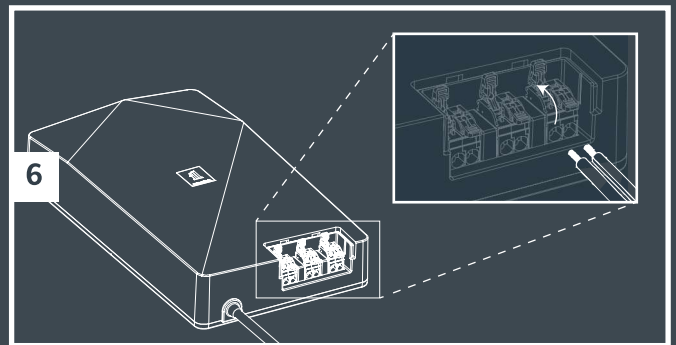
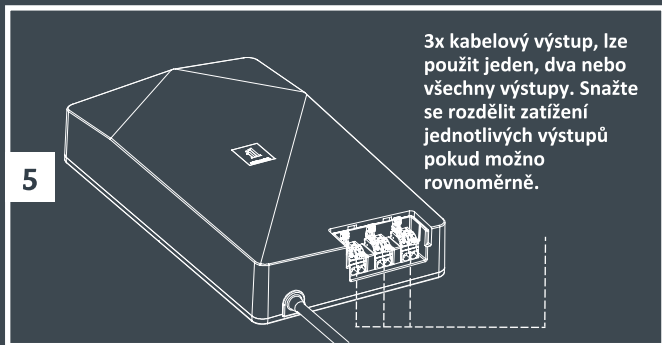
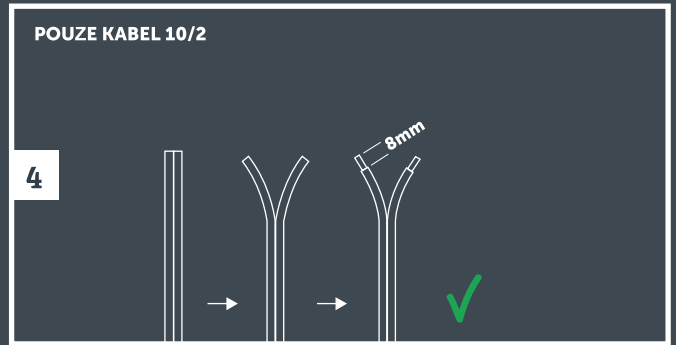
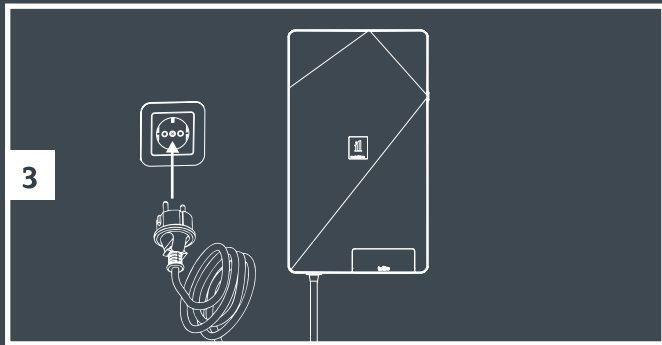
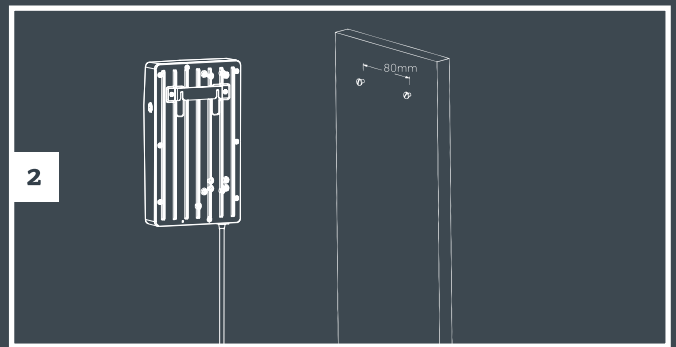
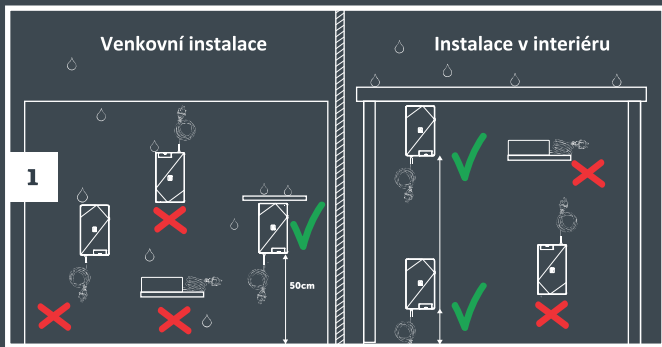

SMART HUB PROTECTOR 2

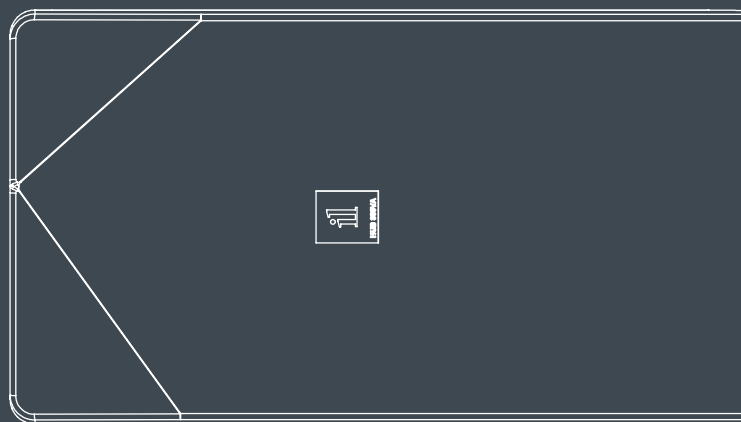

1X

Varianta montáže 1:
SLIDE - Nasunout shora

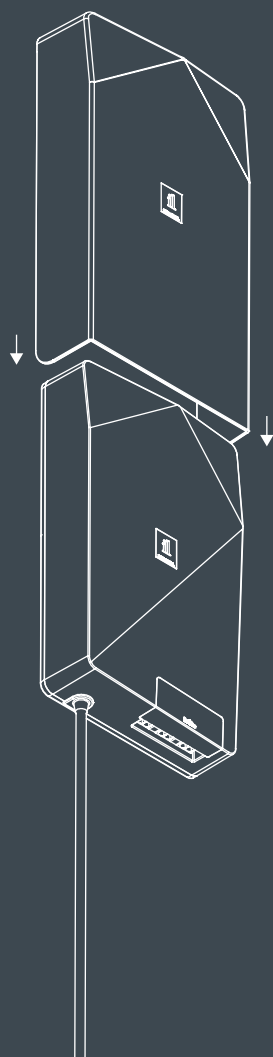

Or

Varianta montáže 2:
CLICK - Nacvaknout zepředu

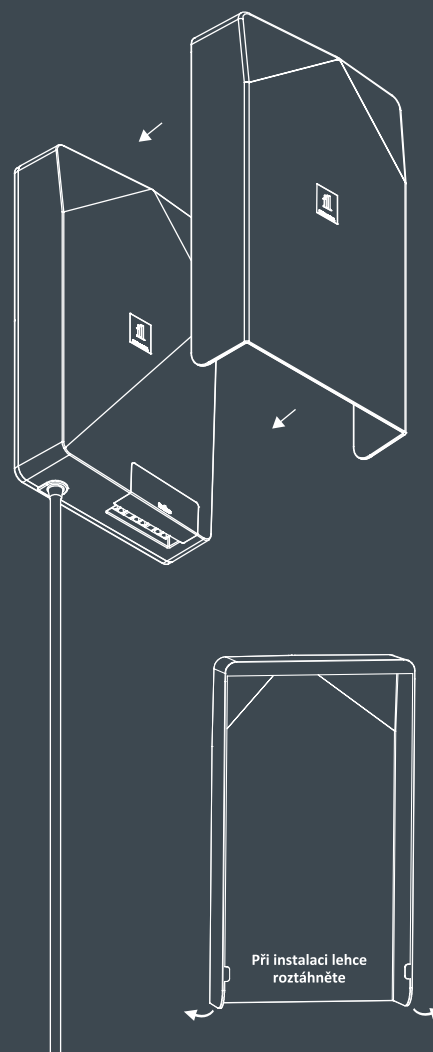

Při instalaci lehce
roztáhněte

in-lite®